



User Manual

GUIDANCE FOR USE OF YOUR 'MODULAX' RECLINER

LANGUAGE GUIDE

English	03
Dutch	19
French	35
Spanish	50
Chinese	66
German	82

Your Modulax recliner is built to last, using the finest materials available on the market. That said, there are a number of points that must be followed to ensure your new purchase lasts for as long as possible. Some of these might seem obvious but we don't like to leave anything to chance when it comes to our products. Further to this, we cannot accept claims if the directions of use and maintenance are not followed.



Setup

How to open/unpack?

At all times when moving the recliner, make sure to take your time and be very careful. It is best to do this with at least 2 people.

01

Starting with the box in its upright position, carefully lay the box onto its side.



02

Open the bottom of the box so the flaps are facing outwards.



03

Push the recliner back to its original upright position.



04

Lift the box up and put aside. Then remove the plastic wrapped around the recliner, as well as the cardboard protection on the feet.



05

Unpack the charger and cables.



06

Connect the end of the cable to the charging point on the back of your recliner, and plug the other end of the cable into a socket
**

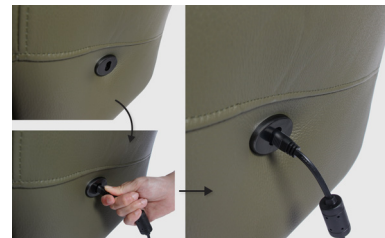

* Please note: do not remove or change the position of the wiring underneath the recliner. This is assembled in a specific way that should not be altered.

** If your recliner contains a chargeable battery, remember to remove the cable once it is fully charged.

Where to place your recliner?

- Your recliner is made for indoor use only; make sure it is set up in a suitable location inside your home.
- Ensure the room you choose has a normal level of humidity. A room that is too dry or too humid can be detrimental to the integrity of the material.
- Ensure the recliner is not exposed to direct sunlight or placed too close to a heat source (e.g. a radiator or heater). Direct sunlight can cause discolouration in the leather of fabric.
- Ensure there is enough space for the recliner to be fully extended in all directions, bearing in mind the swivel function.
- Ensure the recliner is placed close enough to a power source so the cable is not pulling. Also make sure it is in a place where there is no danger of someone tripping over the cable when plugged in.

General Usage



•Do not sit down heavily in the recliner.



•Do not sit on the armrests.

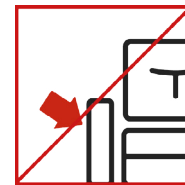

•Do not pull on the armrests to assist you in getting in or out of the recliner.



•Do not rest your full weight on the footrest when it is in the extended position.



•Do not allow children of 14 years or younger to use the recliner unless supervised by an adult.

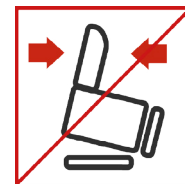

•Do not push or pull the recliner across the floor. If you wish to move the recliner, it must be carefully lifted by 2 or more persons.

Charging

(for recliners with chargeable battery only)

- It takes approximately 8 hours to fully charge the battery from empty.
- **PLEASE NOTE**  **ONCE YOUR RECLINER IS FULLY CHARGED, YOU MUST TAKE OUT THE CABLE! DO NOT LEAVE THE RECLINER PERMANENTLY CHARGING!**

Power Lift Mechanism

All 3-motor Modulax recliners are also available with a power lift mechanism! This raises the whole chair to help you stand up with minimum stress to your body.

Please note:

1. When the lift function is activated, the turning base will automatically stop rotating for your safety.
2. The usual 3rd motor function with 'heart balance position' is replaced by the lift function. It is not possible to have both in the same recliner.

Maintenance

Moving parts always need to be well lubricated to help them move smoothly and function correctly. It is possible that during transportation the lubricant applied can get slightly dried out. Before using your recliner for the first time we therefore recommend to apply a lubricant to the footrest. This is something that is good to do for your recliner approximately once every six months.

Please see below for the areas of application:



Leather

Leather is a wonderful, natural material that is extremely long lasting, as long as it is cared for in the correct manner. There are a few points that it is important to remember when it comes to your leather recliner:

- Since leather is a natural material, it is normal for it to stretch slightly after a while.
- It can happen that leather bears scars from insect bites, scratches, small wrinkles in the skin or other natural marks. These small aesthetic defects do not affect the quality of the leather. This is also part of what gives leather a specific and unique character when compared to synthetic materials.
- The original density/firmness of the foam can also decrease with time.

Cleaning Guidance:

Leather can be damaged slowly over time by exposure to all the usual substances that one might expect in the home: humidity, perspiration, tobacco smoke, bacteria and other sources of dirt. Fortunately, it is quite low-maintenance so make sure to follow the guidance given here to protect your recliner.

It is important to give your recliner a regular light clean, ideally once a week. This can be as simple as a light dusting to remove dirt, followed by a wipe down with a damp, microfiber cloth (only use distilled water, or boiled water that has cooled to room temperature). Leave to air dry or dry with a clean towel.

It is then important to carry out a more thorough cleaning of the recliner at least once every 3-6 months. We strongly advise to keep it simple when choosing your cleaning materials and avoid using any DIY creations that you might read about online or elsewhere. (Please note: If you wish to use a specific leather-cleaning product, we suggest you ask your retailer for guidance on which products they recommend).

We recommend the following steps for a complete clean:

1. Remove dirt with a microfiber cloth, or use a vacuum cleaner with a soft brush/upholstery attachment.
2. Create a cleaning solution using a few drops of a PH-neutral, non-detergent liquid soap, and mix this with distilled water. Dampen a clean microfiber cloth with this solution and lightly wipe down the recliner, from top to bottom.
3. Dampen another microfiber cloth with distilled water only and wipe down the recliner again.
4. Finally, lightly dry the recliner with a clean towel.

We also recommend using a good leather conditioner every 6 to 12 months. This will help keep the leather soft and supple. Ask your retailer for recommendations on suitable products.

Any new product you wish to use for cleaning your leather recliner, we suggest you test a small amount first in an inconspicuous place, e.g. somewhere on the back, just to see how the leather reacts and ensure there are no adverse effects.

For spills and stains:

To minimise damage done by any spills, it is best to clean as soon as possible. The longer you wait, the more likely it will be to leave a permanent stain.



Water-based spills

e.g. soda, tea, juice: quickly wipe off the spill with a clean, white cloth lightly dampened in distilled water, and then leave it to air-dry (never use a hair dryer or similar to dry the product after cleaning).



Oil-based spills

dab the stain with a dry, white, microfiber cloth.
Do not use water.

If you find a stain cannot be removed, try to clean it with the mix of PH-neutral, non-detergent liquid soap and distilled water, as described above.

In general, if you're not sure how to clean your leather recliner, or you have a particularly difficult stain, contact a leather cleaning professional or your retailer for advice.

Fabric

All of our fabrics are carefully selected not only for their design and touch but also their durability. There are a few points that it is important to remember when it comes to your fabric recliner:

- Certain objects and materials, for example wristwatches, jeans or anything with a rough surface, can cause damage to the fabric upholstery.
- The elasticity of the seat may decrease slightly with time, depending on the intensity of use.
- The original density/firmness of the foam can also decrease with time.

To care for your fabric recliner we recommend a regular cleaning every 3-6 months, taking the following steps:

1. Remove dirt with a microfiber cloth, or use a vacuum cleaner with a soft brush/upholstery attachment.
2. Create a cleaning solution using a few drops of a PH-neutral, non-detergent liquid soap, and mix this with distilled water.
Dampen a clean microfiber cloth with this solution and lightly wipe down the recliner, from top to bottom.
3. Dampen another microfiber cloth with distilled water only and wipe down the recliner again.
4. Finally, lightly leave the recliner to air dry or dry with a clean towel.

For spills and stains:

*To minimise damage done by any spills, it is best to clean as soon as possible. The longer you wait, the more likely it will be to leave a permanent stain.



Water-based spills

e.g. soda, tea, juice: quickly wipe off the spill with a clean, white cloth lightly dampened in distilled water, and then leave it to air-dry (never use a hair dryer or similar to dry the product after cleaning).



Oil-based spills

dab the stain with a dry, white, microfiber cloth. Do not use water.

If you find a stain cannot be removed, try to clean it with the mix of PH-neutral, non-detergent liquid soap and distilled water, as described above.

In general, if you're not sure how to clean your fabric recliner, or you have a particularly difficult stain, contact a cleaning professional or your retailer for advice.

* The guidance provided in this instruction manual is to be used at your own discretion and no claim may be made based on the information provided. All content is subject to change.

MODULAX RECLINERS BUTTON FUNCTIONS GUIDE

(Please refer to the guide relevant to your recliner)

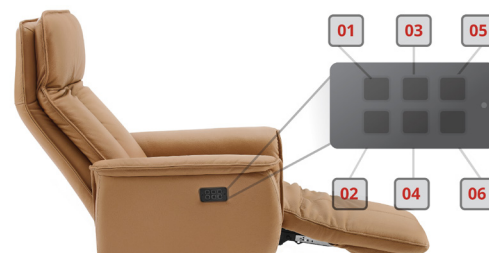

Remote Type A Button Functions

01 Recline the backrest



02 Return backrest to upright position



03 a) In starting position, raise the seat height by 8 degrees.
b) In a relaxed position, incline an extra 8 degrees.



04 Reverse the function of button 3, returning seat to original position



05 Raise the footrest



06 Lower the footrest



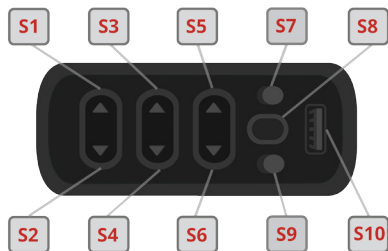

Remote Type B Functions

- S1** Recline the backrest
- S2** Return backrest to upright position
- S3** a) In starting position, raise the seat height by 8 degrees.
b) In a relaxed position, incline an extra 8 degrees.
- S4** Reverse the function of button 3, returning seat to original position
- S5** Recline the backrest
- S6** Raise the footrest
- S7** Press and hold to return all functions to the original upright position
- S8** **Memory Function 1**
This button allows you to save your favourite position for the recliner functions.
- Step 1: Starting from the original upright position, use buttons S1-S6 to reach the position that you would like to save. For example, you may want to have the footrest completely raised and the backrest halfway reclined.
- Step 2: Once you have reached your desired position, press S8 and hold it for 3-5 seconds. You should hear a small "beep" sound, this means that your position is saved.
- Now, any time that you press S8 (just press, don't hold), the recliner will automatically go to your saved position

- S9** **Memory Function 2**
This works exactly the same as S8, so you can use S9 to save a second position. Follow the instructions above to save your second position

- S10** USB charging point

Warning!

***For safety purposes, be careful when using the memory button that the area around the recliner is clear of any possible obstructions. ***

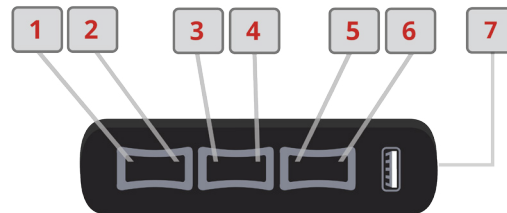

Remote Type C Functions

- 01** Recline the backrest
- 02** Return backrest to upright position
- 03** a) In starting position, raise the seat height by 8 degrees.
b) In a relaxed position, incline an extra 8 degrees.
- 04** Reverse the function of button 3, returning seat to original position
- 05** Raise the footrest
- 06** Lower the footrest
- 07** USB charging port

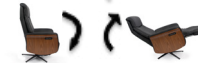

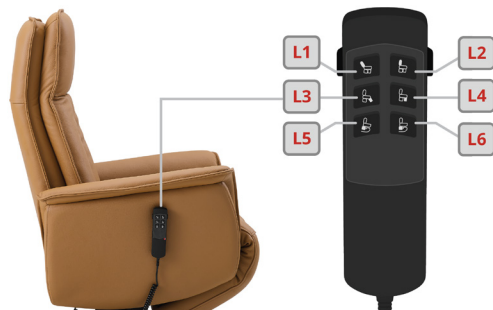

Lift Remote Functions

- L1** Recline the backrest
- L2** Return backrest to upright position
- L3** Raise the footrest
- L4** Lower the footrest
- L5** Lift the recliner (power lift function)
- L6** Return recliner to starting position



HANDLEIDING VOOR HET GEBRUIK VAN UW 'MODULAX' RELAXZETEL

Uw Modulax relaxzetel is gebouwd om lang mee te gaan, met de best beschikbare materialen. Dat gezegd hebbende, zijn er een aantal punten die opgevolgd dienen te worden zodat uw nieuwe aankoop zo lang mogelijk meegaat. Sommige opmerkingen lijken misschien evident, maar we laten liever niets aan het toeval over wanneer het op onze producten aankomt. Bovendien kunnen we geen claims accepteren indien de aanwijzingen over gebruik en onderhoud niet zijn opgevolgd.



Please note: recliner will automatically stop rotating when in power lift mode. Only when recliner is completely back in the starting position will it be possible to rotate.

Installatie

Hoe open maken en uitpakken?

Hoe open maken en uitpakken? Zorg er ten alle tijden voor tijdens het verplaatsen van de relaxzetel dat u voorzichtig bent en uw tijd neemt. Het is het best dat u dit doet met ten minste twee personen.

01

Beginnende vanuit rechtopstaande positie, leg de doos voorzichtig op de zijkant.



02

Open de onderkant van de doos zodat de flappen naar buiten liggen.



03

Zet de relaxzetel terug in de originele rechtopstaande positie.



04

Til de doos op en leg hem aan de kant. Verwijder dan het plastic rond de relaxzetel en de kartonnen bescherming rond de poten.



05

Pak de oplader en kabels uit.



06

Klik de kabel in het oplaadpunt aan de achterzijde van de relaxzetel, en klik de andere kant van de kabel in het stopcontact.*

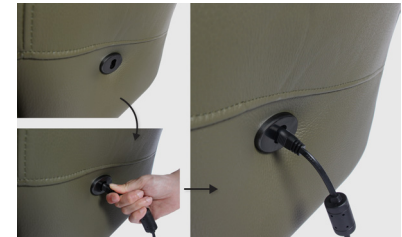

*Let op: Verwijder de bekabeling onder de relaxzetel niet en verander ook niet de positie van de bekabeling. De bekabeling is op een specifieke manier gemonteerd en dient niet aangepast te worden.

**Indien uw relaxzetel een oplaadbare batterij bevat, vergeet dan niet de kabel te verwijderen zodra deze volledig is opgeladen.

Waar kunt u de relaxzetel plaatsen?

- Uw relaxzetel is gemaakt voor binnenshuis gebruik; zorg ervoor dat de relaxzetel op een geschikte plaats binnenshuis wordt geplaatst.
- Zorg ervoor dat de gekozen kamer een normaal vochtigheidsniveau heeft. Een kamer die te droog of te vochtig is kan schadelijk zijn voor de integriteit van het materiaal.
- Zorg ervoor dat de relaxzetel niet in direct zonlicht of te dicht bij een warmtebron (bijvoorbeeld een radiator of heater) wordt geplaatst. Direct zonlicht kan zorgen voor verkleuring van het leer of de stof.
- Zorg dat er genoeg ruimte is voor de relaxzetel om in elke richting volledig uit te klappen. Houd ook rekening met de draaifunctie.
- Zorg ervoor dat de relaxzetel dicht genoeg bij een stop-contact staat zodat er niet aan de kabel wordt getrokken. Zorg er ook voor dat de relaxzetel niet op een locatie staat waardoor er een struikelgevaar ontstaat door de kabel.

Algemeen Gebruik



•Laat u niet te hard in de relaxzetel vallen wanneer u gaat zitten.



•Ga niet op de armleuningen zitten.

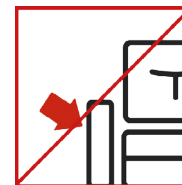

•Trek niet aan de armleuningen als u gaat zitten of gaat staan.



•Leun niet met uw volle gewicht op de voetensteun wanneer deze is uitgeklapd.



•Zorg ervoor dat er geen kinderen onder de 14 jaar gebruik maken van de relaxzetel tenzij er toezicht van volwassenen is.

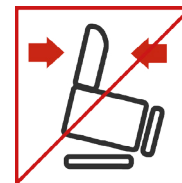

•Duw of trek de relaxzetel niet over de vloer. Indien u de relaxzetel wilt verplaatsen dient deze voorzichtig te worden opgetild door twee of meer personen.

Opladen

(enkel voor r relaxzetels met oplaadbare batterij)

- Het duurt ongeveer 8 uur om een lege batterij volledig op te laden.
- LET OP  TREK DE KABEL UIT WANNEER DE RELAXZETEL VOLLEDIG IS OPGELADEN! LAAT DE RELAXZETEL NIET PERMANENT OPLADEN!

Power Lift Mechanisme

Iedere 3-motor Modulax relaxzetel is ook beschikbaar met een power lift mechanisme! Dit mechanisme heft de volledige stoel op zodat u kunt gaan staan met minimale inspanning van het lichaam.

Let op:

1. Wanneer de heffunctie is geactiveerd zal de stoel automatisch stoppen met ronddraaien voor uw veiligheid.
2. De gebruikelijke derde motor functie met 'hart balans positie' wordt vervangen door de hef-functie. Het is niet mogelijk om beide functies te hebben in een relaxzetel.

Onderhoud

Bewegende onderdelen dienen altijd goed gesmeerd te zijn zodat ze soepel bewegen en correct functioneren. Het is mogelijk dat het smeermiddel tijdens transport enigszins uitgedroogd is. Voordat u uw relaxzetel voor de eerste keer gebruikt raden we u aan om een smeermiddel aan te brengen aan de bewegende onderdelen. We raden aan om dit ongeveer een keer per zes maanden te doen.

Kijkt u naar de afbeelding voor plaatsen die gesmeerd



Leer

Leer is een geweldig, natuurlijk materiaal dat extreem lang meegaat, zolang er goed voor wordt gezorgd op de correcte manier. Er zijn een aantal punten die belangrijk zijn om in het achterhoofd te houden wanneer het op uw leren relaxzetel aankomt:

- Omdat leer een natuurlijk materiaal is, is het normaal dat het een beetje uitrekt na een tijdje.
- Het kan gebeuren dat het leer kleine littekens van insecten, krasjes of rimpels in de huid of andere natuurlijke markeringen bevat. Deze kleine esthetische defecten hebben geen invloed op de kwaliteit van het leer. Deze markeringen geven het leer een specifiek en uniek karakter vergeleken met synthetische materialen.
- De originele dikheid en stevigheid van het schuim kan ook achteruit gaan met de tijd.

Schoonmaak Instructies

Leer kan met de tijd beschadigd raken door blootstelling aan allerlei substanties die vaak in huis voorkomen: vochtigheid, perspiratie, sigarettenrook, bacteriën en andere bronnen van viezigheid. Gelukkig is leer makkelijk te onderhouden, dus volgt u alstublieft de volgende instructies om uw relaxzetel te beschermen. Het is belangrijk om de relaxzetel een keer per week licht te poetsen. Dit kan al zo eenvoudig zijn als licht stof afdoen, en daarna met een vochtige microvezel doek de stoel te poetsen (gebruik alleen gedestilleerd water, of water dat gekookt is en is afgekoeld tot kamertemperatuur). Laat de stoel drogen door de lucht of met een droge schone handdoek.

Daarbij is het belangrijk om de stoel een keer in de 3-6 maanden grondig te poetsen. We raden aan om het simpel te houden met de gekozen schoonmaak producten en zelfgemaakte doe-het-zelf schoonmaakproducten te vermijden. (Let op: Indien u een specifiek leer-schoonmaak product wilt gebruiken, adviseren we u om uw verkoper te vragen naar aanbevolen producten).

We bevelen de volgende stappen aan voor een grondige reiniging:

1. Verwijder vuil met een microvezel doek, of gebruik een stofzuiger met een zachte borstel/bekleding opzetstuk.
2. Maak een schoonmaak-oplossing door een paar druppels PH-neutrale, niet-bijtende vloeibare zeep te mixen met gedestilleerd water. Bevochtig een schone microvezel doek met deze oplossing en veeg de stoel voorzichtig schoon van boven naar beneden.
3. Bevochtig een andere microvezel doek met enkel gedestilleerd water en veeg de relaxzetel opnieuw schoon.
4. Tot slot, droog de stoel voorzichtig met een schone handdoek.

We raden u ook aan om iedere 6-12 maanden een goede leer conditioner te gebruiken. Dit helpt u om het leer zacht en soepel te houden. Vraag uw verkoper voor aanbevelingen met betrekking tot geschikte producten. Indien u een nieuw product wilt gebruiken om uw leren relaxzetel schoon te maken, raden we u aan om eerst een klein gedeelte van de stoel te proberen op een niet opvallende plaats, bijvoorbeeld ergens op de achterkant, zodat u kunt testen hoe het leer reageert en of er geen ongewenste effecten zijn.

Voor morsen en vlekken:

Om schade van morsen te minimaliseren, kunt u het best zo snel mogelijk schoonmaken. Hoe langer u wacht, hoe groter de kans dat er een permante vlek ontstaat.



Vlekken op waterbasis:

bijvoorbeeld frisdrank, thee, sap: veeg de vlek snel weg met een schone witte doek die licht is bevochtigd met gedestilleerd water, en laat het dan drogen in de lucht (gebruik nooit een haarföhn of iets soortgelijks om sneller te drogen na het schoonmaken).



Vlekken op oliebasis:

Dep de vlek doog met een droge, witte microvezel doek. Gebruik geen water.

Indien de vlek niet weg gaat, probeer het dan met de oplossing van PH-neutrale, niet-bijtende, vloeibare zeep en gedestilleerd water, zoals hierboven werd beschreven. In het algemeen, indien u niet zeker bent hoe u het best de leren relaxzetel kunt schoonmaken, of wanneer u een redelijk moeilijke vlek hebt, kunt u het beste een leer-schoonmaak expert of uw verkoper om advies vragen.

Stof

Al onze stoffen zijn zorgvuldig geselecteerd, niet alleen om het

design en de touch maar ook om de duurzaamheid. Er zijn een aantal belangrijke punten om in het achterhoofd te houden wanneer het op uw stoffen relaxzetel aankomt:

- Bepaalde voorwerpen en materialen, zoals bijvoorbeeld horloges, spijkerbroeken of andere voorwerpen met een ruw oppervlak, kunnen de bekleding beschadigen.
- De elasticiteit van de zitting kan afnemen met de tijd, afhankelijk van intensiteit van gebruik.
- De originele dikheid en stevigheid van het schuim kan ook afnemen met de tijd.

We bevelen de volgende stappen aan voor een reguliere schoonmaak van uw stoffen relaxzetel, iedere 3-6 maanden:

1. Verwijder vuil met een microvezel doek, of gebruik een stofzuiger met een zachte borstel/bekleding opzetstuk.
2. Maak een schoonmaak-oplossing door een paar druppels PH-neutrale, niet-bijtende vloeibare zeep te mixen met gedestilleerd water. Bevochtig een schone microvezel doek met deze oplossing en veeg de stoel voorzichtig schoon van boven naar beneden.
3. Bevochtig een andere microvezel doek met enkel gedestilleerd water en veeg de relaxzetel opnieuw schoon.
4. Tot slot, droog de stoel voorzichtig met een schone handdoek of laat de stoel drogen in de lucht.

Voor morsen en vlekken:

Om schade van morsen te minimaliseren, kunt u het best zo snel mogelijk schoonmaken. Hoe langer u wacht, hoe groter de kans dat er een permantente vlek ontstaat.



Vlekken op waterbasis:

bijvoorbeeld frisdrank, thee, sap: veeg de vlek snel weg met een schone witte doek die licht is bevochtigd met gedestilleerd water, en laat het dan drogen in de lucht (gebruik nooit een haarföhn of iets soortgelijks om sneller te drogen na het schoonmaken).



Vlekken op oliebasis:

Dep de vlek doog met een droge, witte microvezel doek. Gebruik geen water.

Indien de vlek niet weg gaat, probeer het dan met de oplossing van PH-neutrale, niet bijtende, vloeibare zeep en gedestilleerd water, zoals hierboven werd beschreven. In het algemeen, indien u niet zeker bent hoe u het best de stoffen relaxzetel kunt schoonmaken, of wanneer u een redelijk moeilijke vlek hebt, kunt u het beste een schoonmaak expert of uw verkoper om advies vragen.

**De adviezen in deze handleiding dient u te gebruiken naar eigen inzicht, en u kunt geen claims maken op basis van de verstrekte informatie. Alle informatie is aan verandering onderhevig.*

MODULAX RELAXFAUTEUIL KNOPPEN FUNCTIE HANDLEIDING

(We verwijzen u naar de handleiding die relevant is voor uw relaxzetel)

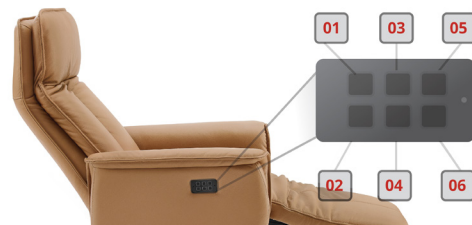

Afstandsbediening Type A Knoppen Functies

- 01** Laat de rugleuning naar achteren zakken.



- 02** Breng de rugleuning terug in de rechte positie.



- 03** a) In de start positie, hef de zitting 8 graden omhoog.
b) In relax positie, hef de zitting een extra 8 graden.



- 04** Keer de functie van knop 3 om, breng de zitting terug naar originele positie.

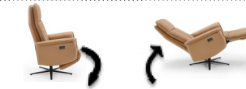

- 05** Hef de voetensteun.



- 06** Laat de voetensteun zakken.



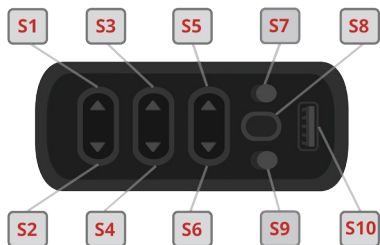

Afstandsbediening Type B Functies

S1 Laat de rugleuning naar achteren zakken.

S2 Breng de rugleuning terug naar rechte positie.

S3 a) In de start positie, hef de zitting 8 graden omhoog.
b) In relax positie, hef de zitting een extra 8 graden

S4 Keer de functie van knop 3 om, breng de zitting terug in originele positie.

S5 Laat de rugleuning naar achteren zakken.

S6 Hef de voetensteun.

S7 Houdt deze knop vast om alle functies terug te brengen naar de originele rechte positie.

S8 Memory functie 1

Deze knop zorgt ervoor dat u uw favoriete positie van de relaxzetel functies kunt bewaren.

Stap 1: Beginnende vanuit de originele rechtop positie, gebruik knoppen S1-S6 om een positie te vinden die u zou willen bewaren. Bijvoorbeeld, u kunt het fijn vinden om de voetensteun helemaal naar boven te zetten en de ruggensteun halfweg naar achteren.

Stap 2: Zodra u de gewenste positie hebt gevonden, drukt u op S8 en houdt u deze knop voor 3-5 seconden vast. U hoort een korte piep, dat betekent dat uw positie is bewaard.

Op ieder moment kunt u op S8 drukken (alleen drukken, niet vasthouden) om de relaxzetel terug naar de bewaarde positie te brengen.

S9 Memory functie 2

Werkt exact hetzelfde als S8, dus S9 kunt u gebruiken om een tweede positie te bewaren. Volg de instructies zoals hierboven om een tweede positie te bewaren.

S10 USB oplaadpoort.

WAARSCHUWING!

Voor de veiligheid, zorg ervoor dat, wanneer u de memory knop gebruikt, de omgeving rondom uw relaxzetel vrij is van mogelijke obstakels.

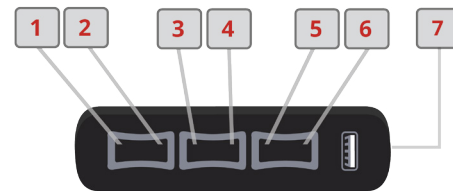

Afstandsbediening Type C Functies

01 Laat de rugleuning naar achteren zakken.



02 Breng de rugleuning terug in de rechte positie.



03 a) In de start positie, hef de zitting 8 graden omhoog.
b) In relax positie, hef de zitting een extra 8 graden.



04 Keer de functie van knop 3 om, breng de zitting terug naar originele positie.

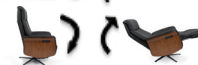

05 Hef de voetensteun.



06 Laat de voetensteun zakken.



07 USB oplaadpoort.



MANUEL POUR L'UTILISATION DE VOTRE FAUTEUIL RELAX 'MODULAX'

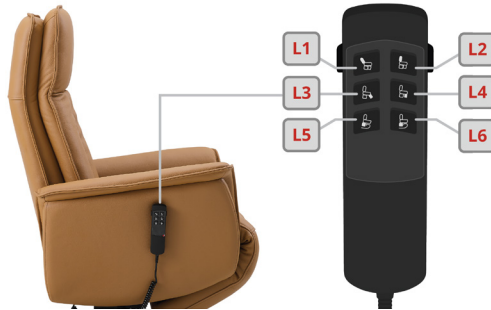

Heffen afstandsbediening functies

- | | |
|-----------|----------------------------------------------------|
| L1 | Laat de rugleuning naar achteren zakken. |
| L2 | Breng de rugleuning terug in de rechte positie. |
| L3 | Hef de voetensteun. |
| L4 | Laat de voetensteun zakken. |
| L5 | Hef de fauteuil (power lift functie) |
| L6 | Breng de fauteuil terug naar de originele positie. |



Les technologies de pointe et les matériaux sélectionnés avec soin qui composent votre fauteuil de relaxation en garantissent la longévité.

Les instructions d'utilisation et d'entretien suivantes vous permettront d'en apprécier pleinement le confort et la qualité de son revêtement. Nous ne pouvons accepter de réclamation si ces recommandations ne sont pas appliquées.



Let op: de relaxzetel stopt automatisch met draaien in de lift-modus. Pas wanneer de relaxzetel volledig teruggebracht is naar de startpositie, kan men terug draaien.

Installation

DÉBALLAGE ET MISE EN SERVICE

Veillez à déplacer votre fauteuil de relaxation avec précaution pour ne pas l'endommager.

Il est préférable de le manipuler à deux personnes.

01

Basculez doucement le carton sur le côté comme indiqué.



02

Ouvrez le fond du carton et sortez les rabats à l'extérieur.



03

Remettez doucement le carton en position verticale avec tous les rabats ouverts.



04

Soulevez le carton pour dégager le fauteuil. Retirez l'enveloppe plastique sans utiliser de cutter pour ne pas abimer le revêtement, puis la protection en carton autour des pieds.



05

Déballiez le chargeur et les câbles. Connectez le câble dans le point de chargement à l'arrière du fauteuil et branchez l'autre côté du câble dans la prise de courant.



06

Connectez le câble dans le point de chargement à l'arrière du fauteuil et branchez l'autre côté du câble dans la prise de courant. **

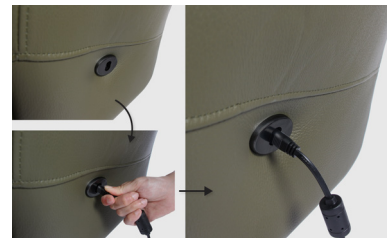

** Attention. N'enlevez pas le câblage en dessous du fauteuil et ne changez pas sa position. Le câblage est assemblé de manière spécifique et ne doit pas être modifié. ** Votre fauteuil est doté d'une batterie rechargeable : veillez toujours à retirer le câble une fois la charge complète.*

Où placer votre fauteuil ?

- Votre fauteuil de relaxation est destiné à un usage intérieur. Voici quelques conseils pour bien choisir son emplacement.
- Assurez-vous que votre pièce ne soit ni trop sèche ou trop humide : un taux anormal pourrait nuire au bon fonctionnement des composants électriques.
- N'exposez pas le fauteuil directement à la lumière du soleil qui pourrait causer une décoloration du revêtement. Ne l'installez pas trop près d'une source de chaleur (ex. radiateur ou toutes autres sources de chaleur).
- Assurez-vous qu'il y a assez de place dans toutes les directions pour déplier le fauteuil, en le faisant également pivoter sur sa base.
- Placez votre fauteuil soit proche d'une prise de courant, pour éviter toute tension sur le câble d'alimentation. Veillez à ce que personne ne puisse trébucher ou marcher dessus une fois le câble branché.

Règles D'utilisation



- Ne sautez pas dans le fauteuil.



- Ne vous asseyez pas sur les accoudoirs.

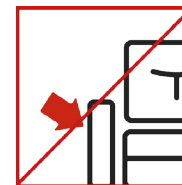

- N'exercez pas de forte pression sur les accoudoirs en vous asseyant ou en vous levant.



- N'exercez pas de forte pression sur le repose-pied quand il est en position étendue. Celui-ci est conçu pour supporter seulement le poids des jambes.



- N'autorisez pas les jeunes enfants à utiliser le fauteuil sans la présence d'un adulte.

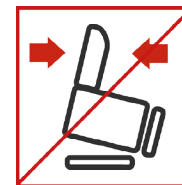

- Ne poussez ou ne tirez pas le fauteuil sur le sol. Il est préférable de le soulever par 2 personnes pour le déplacer en toute sécurité.

Chargement De La Batterie

(Votre fauteuil de relaxation dispose d'une batterie rechargeable intégrée.)

- Prévoyez environ 8 heures pour recharger entièrement la batterie vide.
- **ATTENTION**  **UNE FOIS LA BATTERIE ENTièrement CHARGÉE, VEILLEZ A TOUJOURS RETIRER LE CÂBLE D'ALIMENTATION. NE RECHARGEZ PAS LA BATTERIE EN PERMANENCE POUR EN PRÉSERVER LA DURÉE.**

Mécanisme releveur électrique

Tout fauteuil Modulax à 3 moteurs est aussi disponible avec un mécanisme d'élévation électrique. Ce mécanisme lève le fauteuil et vous aide à vous mettre debout avec un effort minimum de votre corps.

Attention:

1. Quand la fonction élévateur est activée, la base tournante arrête de tourner pour votre sécurité.
2. La fonction habituelle du troisième moteur avec la position détente balance cardiaque est remplacée par la fonction releveur. Il est impossible d'avoir les deux dans le même fauteuil inclinable.

Entretien

Les parties mobiles doivent être toujours lubrifiées pour se déplacer en douceur et permettre le bon fonctionnement du système de relaxation. Le lubrifiant peut avoir légèrement séché pendant le transport. Avant la 1ère utilisation de votre fauteuil, nous recommandons d'en appliquer quelques gouttes puis de renouveler l'opération tous les six mois environ.

Zones à lubrifier régulièrement ci-dessous :

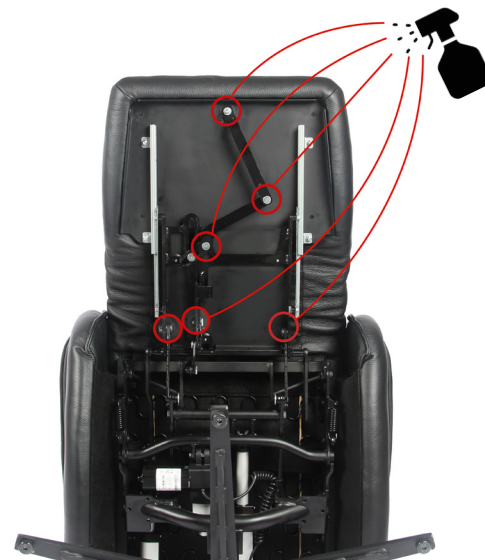

Spécificités Et Entretien Du Cuir

Le cuir est une matière authentique, souple et d'une grande longévité quand on l'entretient avec soin. De par son origine naturelle, il est possible que le cuir présente de légères cicatrices, rides, piqûres d'insectes... Ces marques n'affectent pas sa qualité et lui confèrent son caractère unique, le différenciant des matériaux synthétiques. Après quelque temps d'utilisation, il est normal que le cuir de votre fauteuil s'étire légèrement. De même, la fermeté de la mousse pourra perdre un peu de sa fermeté d'origine.

Installé dans une pièce trop sèche ou trop humide, exposé à la lumière directe du soleil, au contact prolongé d'un excès de sébum (transpiration), de la fumée de cigarette, de débris de nourriture, le cuir peut s'altérer au fil du temps. Facile d'entretien, vous pourrez en préserver toutes ses qualités du cuir de votre fauteuil, en suivant les recommandations ci-dessous :

- Une fois par semaine, faites un léger nettoyage de l'ensemble du revêtement. Après avoir retiré la poussière, nettoyez-le avec un chiffon en microfibre humidifié avec de l'eau distillée (non calcaire) à température ambiante. Laissez-le sécher à l'air libre ou utilisez une serviette propre.
- Tous les 3 à 6 mois selon le temps d'utilisation, faites un nettoyage en profondeur et utilisant un produit adapté, conseillé par votre revendeur. N'utilisez jamais un produit de nettoyage standard acheté en grande surface ou une solution « maison » trouvée sur Internet.

Conseils de nettoyage

1. Enlevez régulièrement la poussière et les saletés avec un chiffon en microfibre ou utilisez un aspirateur muni d'une brosse douce.
2. Humidifiez un chiffon en microfibre propre avec une solution de nettoyage neutre et non-détergente, puis essuyez le fauteuil doucement, de haut en bas.
3. Humidifiez un autre chiffon en microfibre uniquement avec de l'eau distillée et essuyez de nouveau le fauteuil de haut en bas.
4. Séchez le revêtement légèrement à l'aide d'une serviette propre ou à l'air libre.

Tous les 6 à 12 mois, passez une crème d'entretien spéciale cuir d'ameublement qui lui redonnera souplesse et douceur. Renseignez-vous auprès de votre revendeur.

Dans tous les cas, faites toujours un essai préalable sur une partie non apparente du siège pour vous assurer que les produits utilisés ne causent pas d'effets indésirables.

Spécificités Et Entretien Du Tissu

Nos tissus sont soigneusement sélectionnés pour leur aspect et leur toucher. Pour préserver les qualités du tissu de votre fauteuil, nous vous recommandons :

- D'éviter tout frottement avec des vêtements aux surfaces rugueuses et autres objets métalliques qui endommager le revêtement : bracelets de montres, rivets de jeans...
- De procéder à nettoyage régulier tous les 3 à 6 mois, comme indiqué :

En fonction du temps d'utilisation, la souplesse du tissu comme la fermeté de la mousse peuvent légèrement diminuer.

Conseils de nettoyage

1. Enlevez régulièrement la poussière et les saletés avec un chiffon en microfibre ou utilisez un aspirateur muni d'une brosse douce ou d'un embout adapté.
2. Humidifiez un chiffon en microfibre propre avec une solution de nettoyage neutre et non-détergente, puis essuyez le fauteuil doucement, de haut en bas.
3. Humidifiez un autre chiffon en microfibre uniquement avec de l'eau distillée et essuyez de nouveau le fauteuil de haut en bas.
4. Séchez le revêtement légèrement à l'aide d'une serviette propre ou à l'air libre.

Dans tous les cas, faites toujours un essai préalable sur une partie non apparente du siège pour vous assurer que les produits utilisés ne causent pas d'effets indésirables.

Retirer une tache sur le cuir ou le tissu.

Dans tous les cas, il est préférable d'intervenir immédiatement pour éviter de fixer la tache.



Liquides à base d'eau

Exemple : soda, thé, jus de fruit...
Essuyez rapidement la tache avec un chiffon doux, propre et légèrement humidifié avec de l'eau distillée. Laissez ensuite le revêtement sécher à l'air libre: ne jamais utiliser de sèche-cheveux ou d'autres appareils de chauffage.



Liquides contenant de l'huile

Tamponnez immédiatement la tache avec un chiffon sec en microfibre. N'utilisez pas d'eau.

Si cependant la tache reste visible, utilisez un mélange d'eau distillée et de savon liquide incolore, neutre, non détergent : faites toujours un essai préalable sur une partie non apparente du siège.

Par précaution et pour toutes les taches difficiles, renseignez-vous d'abord auprès de votre revendeur ou un professionnel du nettoyage de l'ameublement.

Faute d'appliquer les règles d'utilisation et d'entretien fournies dans ce guide, aucune réclamation ne sera recevable.

GUIDE POUR LES FONCTIONS DES BOUTONS MODULAX RELAX

(Veuillez consulter le manuel approprié pour votre fauteuil relax)

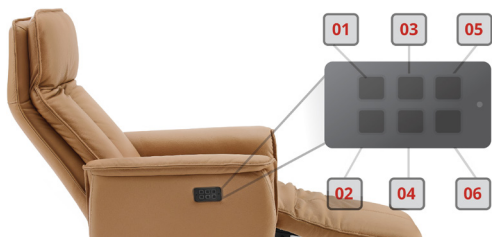

Télécommande Type A Fonctions des boutons

<p>01 Inclinez le dossier</p>	
<p>02 Remettez le dossier en position verticale</p>	
<p>03 a) En position de départ, augmentez la hauteur du siège de 8 degrés. b) Dans une position déclinée, inclinez 8 degrés supplémentaires.</p>	
<p>04 Inversez la fonction du bouton 4, ramener le siège à sa position d'origine.</p>	
<p>05 Relevez le repose-pied.</p>	
<p>06 Abaissez le repose-pied.</p>	

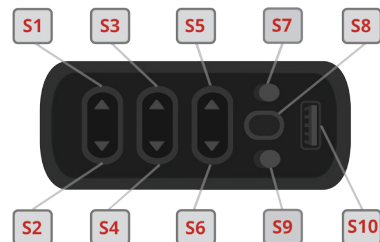

Télécommande Type B Fonctions des boutons

- | | |
|-----------------------------------------------------------------------------------------------------------------------------------------------------------------------------|------------------------------------------------------------------------------------------------------------------------------------------------------------------------|
| <p>S1 Inclinez le dossier</p> | <p>S8 Fonction mémoire 1</p> |
| <p>S2 Remettez le dossier en position verticale</p> | <p><i>Permet d'enregistrer votre position de relaxation préférée.</i></p> |
| <p>S3 a) Depuis la position de départ : incline le siège de 8°. b) En position relaxation (assise et dossier inclinés) : incline le siège de 8° supplémentaires.</p> | <p>Etape 1 : à partir de la position verticale de départ, régler l'inclinaison des différentes parties du siège à l'aide des boutons S1 à S6.</p> |
| <p>S4 Inverse la fonction du bouton 3 : ramène le siège à sa position de départ.</p> | <p>Etape 2 : une fois la position idéale atteinte, maintenir appuyé le bouton S8 pendant 3 à 5 secondes. Un signal sonore indique que la position est enregistrée.</p> |
| <p>S5 Incline le siège vers l'arrière.</p> | <p>Depuis toute autre position, en appuyant brièvement sur le bouton S8, le fauteuil se mettra automatiquement sur la position enregistrée.</p> |
| <p>S6 Étend le repose-pied.</p> | <p>S9 Fonction mémoire 2 picto</p> |
| <p>S7 Remise à 0 de toutes les fonctions et retour à la position verticale : maintenir le bouton appuyé.</p> | <p>Permet d'enregistrer une deuxième position. Même fonctionnement que S8.</p> |

AVERTISSEMENT!

**** Avant d'utiliser la fonction de mémoire, assurez-vous que la zone autour du fauteuil de relaxation soit dégagée de tout objet qui pourrait gêner son mouvement.****

S10 Prise de charge USB

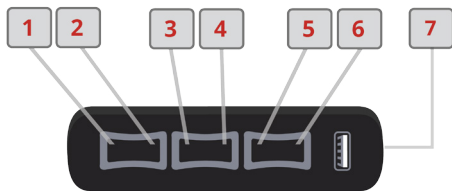

Télécommande Type C Fonctions des boutons

01 Inclinez le dossier



02 Remettez le dossier en position verticale



03 a) En position de départ, augmentez la hauteur du siège de 8 degrés. b) Dans une position détendue, inclinez 8 degrés supplémentaires.



04 Inversez la fonction du bouton 3, ramener le siège à sa position d'origine.



05 Relevez le repose-pied.



06 Abaissez le repose-pied.



07 Point de charge USB

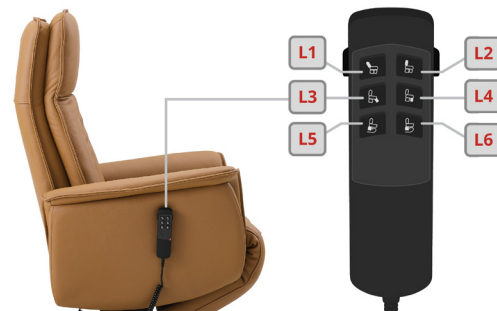

Fonctions de levage à distance

L1 Inclinez le dossier



L2 Remettez le dossier en position verticale



L3 Relevez le repose-pied.

L4 Abaissez le repose-pied.

L5 Soulevez le fauteuil de relaxation (fonction de levage motorisé)

L6 Replacez le fauteuil de relaxation dans sa position de départ



Veuillez noter que le fauteuil de relaxation s'arrête automatiquement de tourner lorsqu'il est en mode "power lift". Ce n'est que lorsque le fauteuil est complètement remis dans sa position de départ qu'il est possible de le faire tourner.

GUÍA PARA USAR TU SILLÓN RECLINABLE MODULAX

Tu sillón reclinable Modulax está diseñado para que dure, usando los mejores materiales disponibles en el mercado. Habiendo dicho esto, existen una serie de puntos que han de seguirse para que tu compra dure lo máximo posible. Algunos de éstos tal vez parezcan obvios, pero cuando se trata de nuestros productos, no nos gusta dejar nada al azar. De este modo, no podemos aceptar reclamaciones si no se siguen las instrucciones de uso y mantenimiento.

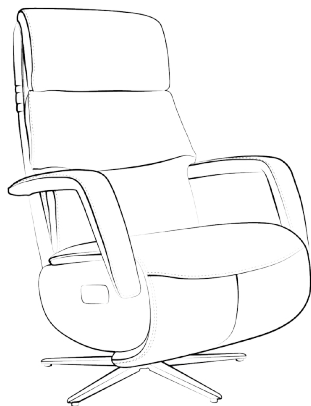

Montaje

¿Cómo abrir/desembalar el producto?

Siempre que manipules el sillón reclinable, asegúrate de tomarte tu tiempo y ser cuidadoso. Se recomienda que al menos sean dos personas las que lleven a cabo el montaje.

01

Partiendo de tener la caja en posición vertical, colócala con cuidado sobre uno de sus lados.



02

Abre la parte inferior de la caja de modo que las solapas de cartón queden hacia afuera.



03

Coloca el sillón reclinable en su posición vertical original.



04

Levanta la caja y apártala. Retira el plástico que envuelve al sillón, así como el cartón que protege las patas.



05

Desembala el cargador y los cables.

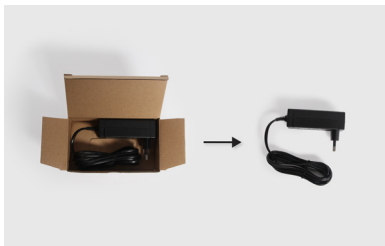

06

Conecta el extremo del cable correspondiente al punto de carga situado en la parte trasera de tu sillón, y conecta el otro extremo a un enchufe.*

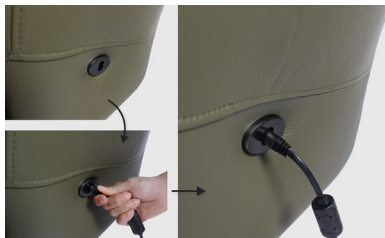

**A tener en cuenta: no retires ni cambies la posición del cableado situado bajo el sillón reclinable. Está configurado de manera que no necesites manipularlo.*

***Si tu sillón contiene una batería recargable, recuerda desconectar el cable una vez la carga se haya completado.*

¿Dónde colocar tu sillón reclinable?

- Tu sillón reclinable está hecho para uso interior solamente; asegúrate de colocarlo en un lugar adecuado en el interior de tu hogar.
- Asegúrate de que la habitación elegida tenga niveles normales de humedad. Una habitación con un ambiente demasiado seco o demasiado húmedo puede tener consecuencias nocivas para con la integridad del material.
- Asegúrate de que el sillón reclinable no está expuesto a la luz solar directa o situado cerca de una fuente de calor (por ejemplo, un radiador o calefactor). La luz solar directa puede causar decoloración en la piel del revestimiento.
- Asegúrate de que haya suficiente espacio para que el sillón se recline en todas direcciones, teniendo en cuenta la función giratoria del mismo.
- Asegúrate de que el sillón reclinable esté ubicado cerca de un enchufe para evitar tirones del cable. Asegúrate también de que no exista peligro de tropezar con el cable una vez esté enchufado.

Uso general



• No sentarse de manera brusca en el sillón reclinable



• No sentarse en los reposabrazos

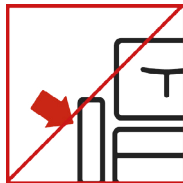

• No apoyarse o tirar de los reposabrazos para sentarse o levantarse del sillón reclinable



• No poner todo el peso en el reposapiés cuando el sillón esté en posición reclinada



• No permitir niños de 14 años o menos usar el sillón reclinable sin la supervisión de un adulto



• No tirar de los reposabrazos para desplazar el sillón reclinable. Si deseas mover el sillón, éste debe levantarse entre dos personas o más.

Carga

(Solo para sillones reclinables con batería recargable)

• Se tarda en torno a unas 8 horas en cargar la batería completamente (partiendo de una batería totalmente descargada).

⚠ TEN EN CUENTA QUE UNA VEZ TU SILLÓN RECLINABLE ESTÉ TOTALMENTE CARGADO ¡DEBES DESCONECTAR EL CABLE! ¡NO DEJES TU SILLÓN RECLINABLE CARGANDO DE MANERA PERMANENTE!

Mecanismo de elevación eléctrica

¡Los tres motores del sillón reclinable Modulax también ofrecen la opción de elevación eléctrica! Este mecanismo eleva el sillón de manera que puedas levantarte con el mínimo esfuerzo.

Ten en cuenta:

1. Por tu seguridad, cuando la función de elevación esté activada la base giratoria dejará de rotar.
2. La función usual del tercer motor es "posición reclinada en equilibrio con el corazón" queda reemplazado por la función de elevación eléctrica. No es posible tener ambas funciones en el mismo sillón reclinable.

Mantenimiento

Las piezas móviles siempre deben estar bien lubricadas para garantizar un movimiento y funcionamiento correctos. Es posible que durante el transporte el lubricante aplicado se seque un poco. Antes de usar tu sillón reclinable por primera vez recomendamos aplicar lubricante al reposapiés. Se recomienda llevar a cabo este mantenimiento al menos una vez cada seis meses.

Por favor consulta más abajo las áreas de aplicación:

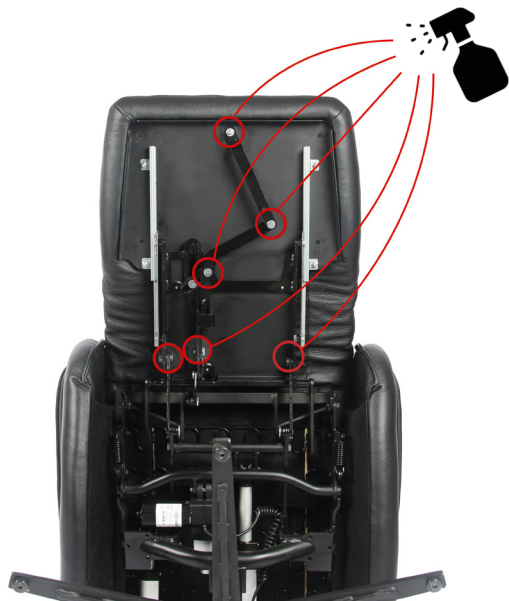

Piel

La piel es un material maravilloso, natural y extremadamente duradero; siempre y cuando se cuide de manera correcta. Hay varios puntos que hay que tener en cuenta cuando se trata del revestimiento de tu sillón reclinable:

- Dado que la piel es un material natural, es normal que se estire ligeramente con el tiempo.
- Es posible que aparezcan pequeñas marcas de picaduras de insecto, arañazos, algunas arrugas u otras marcas naturales. Estos pequeños defectos estéticos no afectan a la calidad de la piel. En parte, esto es lo que le confiere a la piel ese carácter específico y único cuando lo comparas con otros materiales sintéticos.
- La firmeza/densidad original del relleno también pueden verse disminuidas con el tiempo.

Guía de limpieza

La piel puede verse dañada con el paso del tiempo por la exposición a todo tipo de sustancias que pueden estar presentes en cualquier hogar: humedad, transpiración, humo de tabaco, bacterias y otras fuentes de suciedad. Afortunadamente el sillón requiere un mantenimiento relativamente bajo, así que asegúrate de seguir la guía aquí proporcionada para proteger tu sillón reclinable. Es importante proporcionar una limpieza superficial a tu sillón reclinable con cierta frecuencia; idealmente una vez a la semana. Puede ser tan simple como quitarle el polvo y pasarle un paño de microfibra ligeramente húmedo (usa solo agua destilada o agua hervida que se haya enfriado hasta alcanzar temperatura ambiente). Déjalo secar al aire

o pásale una toallita seca. Asimismo es importante darle una limpieza en profundidad a tu sillón al menos cada 3-6 meses. Te recomendamos encarecidamente que no te compliques a la hora de elegir materiales de limpieza, así como no utilizar recetas de productos de limpieza hechas en casa. (Ten en cuenta: si deseas usar un producto de limpieza de piel específico, te sugerimos que preguntes a tu vendedor para que te oriente en cuanto a qué productos usar).

Te recomendamos que sigas los siguientes pasos para una limpieza completa:

1. Elimina la suciedad con un paño de microfibra, o usa una aspiradora de mano con un cabezal de cepillo de tapicería.
2. Crea una solución de limpieza con unas gotas de jabón de PH neutro sin detergente y dilúyelo en agua destilada. Empapa un paño de microfibra limpio y pásalo suavemente por el sillón reclinable, de arriba abajo.
3. Empapa otro paño de microfibra solo en agua destilada y pásalo por todo el sillón.
4. Por último, seca el sillón ligeramente con una toallita limpia.

También recomendamos usar un buen acondicionador de piel cada 6-12 meses. Esto ayudará a mantener el material suave y flexible. Píde a tu vendedor que te recomiende productos adecuados. En caso que desees probar un producto de limpieza nuevo en tu sillón, te sugerimos que hagas una prueba con una cantidad pequeña en una zona poco visible, por ejemplo en algún lugar en la zona trasera, para poder ver cómo reacciona la piel y evitar efectos adversos.

En caso de derrames y manchas:

Para minimizar el daño provocado por derrames sobre el sillón, se recomienda limpiar la mancha lo antes posible. Cuanto más esperes, más posibilidades habrá de que ésta sea permanente.



Para derrames de líquidos de base acuosa como refrescos, té o zumo:

limpia rápidamente el derrame con un paño limpio blanco, ligeramente empapado en agua destilada, y déjalo secar al aire libre (nunca uses un secador de pelo o similar para secar la mancha tras limpiarla)



Para derrames de base aceitosa:

da ligeros toques sobre la mancha con un paño blanco y seco de microfibra. No uses agua.

Si una mancha no se puede quitar, intenta limpiarla con una mezcla de jabón líquido de PH neutro sin detergente y agua destilada, como se describe más arriba. En general, si no estás seguro/a de cómo limpiar tu sillón reclinable, o tienes una mancha particularmente difícil, contacta con un profesional de la limpieza de piel o con tu vendedor y pídeles asistencia.

Tejido

Todos nuestros tejidos son cuidadosamente seleccionados por su diseño y tacto, pero también por su durabilidad.

Hay varios puntos que son importantes de recordar cuando se trata del tejido de tu sillón reclinable:

- Ciertos objetos y materiales, por ejemplo relojes de muñeca, vaqueros o cualquier superficie áspera, pueden causar daño en la tapicería.
- La elasticidad de tu asiento puede decrecer ligeramente con el tiempo, dependiendo de la intensidad de uso.
- La densidad/firmeza original del relleno de gomaespuma también puede decrecer con el tiempo.

Para un buen mantenimiento del tejido recomendamos una limpieza regular cada 3-6 meses; sigue los siguientes pasos:

1. Retira la suciedad con un paño de microfibra, o usa una aspiradora de mano con un cabezal de cepillo para tapicería.
2. Crea una solución para limpiar con unas gotas de jabón de PH neutro sin detergente y dilúyelo en agua destilada. Empapa un paño limpio de microfibra y pásalo suavemente por el sillón reclinable, de arriba abajo.
3. Empapa otro paño de microfibra solo en agua destilada y pásalo por todo el sillón.
4. Por último, deja secar el sillón al aire o sécalo con una toallita limpia.

En caso de derrames y manchas:

Para minimizar el daño provocado por derrames sobre el sillón, se recomienda limpiar la mancha lo antes posible. Cuanto más esperes, más posibilidades habrá de que ésta quede permanente.



Para derrames de líquidos de base acuosa, como refrescos, té o zumo: limpia rápidamente el derrame con un paño limpio blanco, ligeramente empapado en agua destilada, y déjalo secar al aire libre (nunca uses un secador de pelo o similar para secar la mancha tras limpiarla)



Para derrames de base aceitosa: da ligeros toques sobre la mancha con un paño blanco y seco de microfibra. No uses agua.

Si una mancha no se puede quitar, intenta limpiarla con una mezcla de jabón líquido de PH neutro sin detergente y agua destilada, como se describe más arriba. En general, si no estás seguro/a de cómo limpiar tu sillón reclinable, o si tienes una mancha particularmente difícil, contacta con un profesional de la limpieza o con tu vendedor y pídeles asistencia.

**De adviezen in deze handleiding dient u te gebruiken naar eigen inzicht, en u kunt geen claims maken op basis van de verstrekte informatie. Alle informatie is aan verandering onderhevig.*

GUÍA DE FUNCIONES DE LOS BOTONES DE TU SILLÓN RECLINABLE MODULAX

(Por favor consulta la guía correspondiente a tu modelo de sillón)

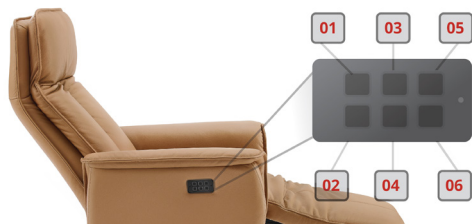

Funciones remotas Tipo A

01 Reclinar respaldo



02 Devolver respaldo a la posición vertical



03 A) Partiendo de la posición original, reclinar el respaldo 8 grados. B) Partiendo de la posición reclinada, inclinar 8 grados más.



04 Revertir la función del botón 3, devolviendo el sillón a su posición original



05 Elevar el reposapiés



06 Bajar el reposapiés

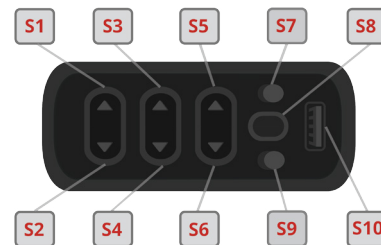

Funciones remotas Tipo B

S1 Reclinar respaldo

S2 Devolver respaldo a la posición vertical

S3 A) Partiendo de la posición original, reclinar el respaldo 8 grados. B) Partiendo de la posición reclinada, inclinar 8 grados más.

S4 Revertir la acción del botón 3, devolviendo el sillón a su posición original

S5 Reclinar el respaldo

S6 Elevar el reposapiés

S7 Mantener presionado para devolver todas las funciones a su posición original

S8 Función de memoria 1

Este botón te permite guardar tu posición favorita de las funciones del sillón.

Paso 1: Partiendo de la posición vertical original, utiliza el botón S1-S6 para conseguir la posición que desees guardar. Por ejemplo, tal vez desees tener el reposapiés totalmente elevado y el respaldo medio reclinado.

Paso 2: Una vez hayas alcanzado la posición deseada, pulsa S8 y mantén pulsado entre 3-5 segundos. Deberías oír un pequeño "bip", señal sonora que significa que la posición se ha guardado.

Ahora, siempre que pulses S8 (solo presionar, sin mantener el botón pulsado), el sillón se colocará automáticamente en la posición guardada.

S9 Función de memoria 2: funciona exactamente igual que S8, así que puedes usar S9 para guardar una segunda posición. Sigue las instrucciones anteriormente mencionadas para guardar tu segunda posición.

¡AVISO!

Por motivos de seguridad, asegúrate de que el área alrededor del sillón esté despejada cuando pulses el botón de función de memoria por si hubieran obstáculos.

S10 Puerto de carga USB

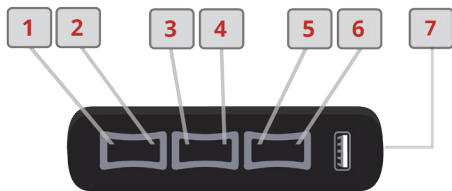

Funciones remotas Tipo C

01 Reclinar respaldo



02 Devolver respaldo a la posición vertical



03 A) Partiendo de la posición original, reclinar el respaldo 8 grados. B) Partiendo de la posición reclinada, inclinar 8 grados más.



04 Revertir la función del botón 3, devolviendo el sillón a su posición original



05 Elevar el reposapiés



06 Bajar el reposapiés



07 Puerto de carga USB

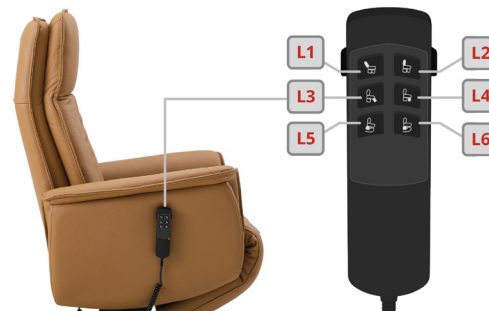

Lift Remote Functions

L1 Reclinar respaldo



L2 Devolver respaldo a la posición vertical

L3 Elevar el reposapiés



L4 Bajar el reposapiés

L5 Elevar el sillón reclinable (función de elevación eléctrica)



L6 Devolver el sillón reclinable a su posición original

Please note: recliner will automatically stop rotating when in power lift mode. Only when recliner is completely back in the starting position will it be possible to rotate.

MODULAX 休闲椅使用指南

您的Modulax休闲椅使用市场上最优质的材料制成，经久耐用。即便如此，您仍需要注意一些事项以确保您的产品能使用尽可能长的时间。其中一些看起来显然易见的，但这是关乎我们的产品，我们不想有任何漏洞或疏忽。此外，如果未遵循使用和维护说明，我们将不接受索赔。

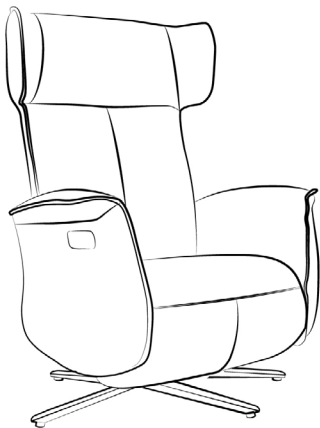

安装

如何打开/拆开包装？

在任何时候移动休闲椅时，请一定要慢慢来并且非常小心。最好有至少两个人一起进行移动。

01

从箱子直立的位置开始，小心地将箱子侧放。



02

打开箱子的底部，使盖舌朝外。



03

将休闲椅推回其原始直立位置。



04

拿起纸箱，取下包裹住休闲椅的塑料膜以及包裹在底部五星脚的保护套。



05

打开充电器和电线的包装。



06

将电线的一端连接到休闲椅背面的充电点，然后将电线的另一端插入插座。**

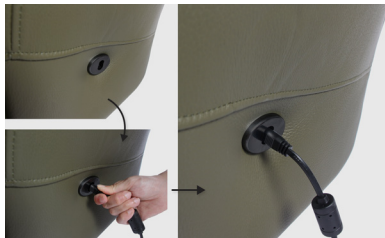

休闲椅放在哪里？

- 您的休闲椅仅供室内使用；确保将其安装在您家中合适的位置。
- 确保所选房间的湿度正常。太干燥或太潮湿的房间可能会损害材料的完整性。
- 确保休闲椅没有阳光直射或太靠近热源（例如散热器或加热器）。阳光直射会导致织物皮革变色。
- 牢记旋转功能，确保有足够的空间可将休闲椅完全向各个方向延伸。
- 确保将休闲椅放置在距离电源足够近的位置，以免充电时拉扯电线。还要确保其放置在人不会被电线绊倒的位置。

*请注意：请勿卸下或更改休闲椅下方的接线位置。它以特定方式组装且不能被更改的。 **如果您的休闲椅包含可充电的电池，请记住在充满电后将电线拔下。

使用须知



• 请勿在休闲椅上重坐。



• 请勿坐在扶手上。

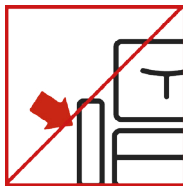

• 请勿通过拉动扶手的方式进入或离开休闲椅。



• 在脚踏板处于伸展位置时，请勿将其全身重量放在脚踏板上。



• 除非有成人监护，否则请勿让14岁或以下的儿童使用休闲椅。



• 请勿在地板上推或拉休闲椅。如果要移动休闲椅，必须由两人或两人以上小心地将其抬起。

充电

(仅适用于带可充电电池的休闲椅)

- 将电池完全充满电大约需要8个小时。
- 请注意 **⚠** 一旦您的休闲椅充满电，则必须拔出电源！请勿让休闲椅永久充电！

动力升降机制

三电机的Modulax休闲椅也配备有动力升降系统！此系统能托举整个休闲椅，使您以最轻松的方式站起来。

请注意：

1. 启用升降功能后，出于安全考虑，旋转基座将自动停止旋转。
2. 升降功能取代了传统的带有“心脏平衡位置”的三号马达。两者无法共存存在同一休闲椅上。

保养

运动部分始终需要充分润滑，以帮助它们平稳运动并正确运行。在运动过程中，涂抹的润滑剂可能会稍微变干。因此，在初次使用休闲椅之前，我们建议在脚踏处涂润滑剂。大约每六个月需要重复一次这个操作有助于您休闲椅的保养。

关于润滑剂的涂抹处请参阅下图：



皮革

皮革是一种很好的天然材料，只要以正确的方式进行保养，它就会非常持久。关于皮革休闲椅，请记住以下几点很重要：

- 由于皮革是天然材料，因此一段时间后略微拉伸是正常的。
- 皮革可能会因虫咬，刮擦，皮肤的细小皱纹或其他自然痕迹而留下疤痕。这些小的美学缺陷不会影响皮革的质量。与合成材料相比，这也是皮革的一种独有特征。
- 海绵的原始密度/坚固度也会随着时间而降低。

清洁指导

长时间暴露在家里可能会遇到的所有常见物质（湿度，汗液，烟草烟雾，细菌和其他污垢）都可能会慢慢损坏皮革。幸运的是，它的维护成本非常低，因此请务必遵循此处提供的指导以保护您的休闲椅。

定期给休闲椅清洁非常重要，最好每周清洁一次。这可以很简单，例如用掸子简单地清除污垢，然后用湿的超细纤维布擦拭（仅使用蒸馏水或冷却至室温的开水）。晾干或用干净的毛巾擦干。然后重要的是，至少每3–6个月对休闲椅进行一次更彻底的清洁。我们强烈建议您在选择清洁材料时保持简单，并避免使用您可能会在网上或其他地方阅读到的的任何自制产品。（请注意：如果您想使用特定的皮革清洁产品，建议您向零售商咨询有关他们推荐的产品的指南）。

我们建议按照以下步骤进行彻底清洁：

- 1.用超细纤维布擦去污垢，或使用带有软毛刷/内饰附件的吸尘器。
 - 2.使用几滴PH中性非洗涤剂液体肥皂制作清洁溶液，并将其与蒸馏水混合。用这种溶液蘸湿一块干净的超细纤维布，然后轻轻地从上到下擦拭休闲椅。
 - 3.仅用蒸馏水蘸湿另一根超细纤维布，然后再次擦拭休闲椅。
 - 4.最后，用干净的毛巾轻轻弄干休闲椅。
- 我们还建议每6到12个月使用一个优质的皮革养护剂。这将有助于保持皮革柔软和柔顺。向您的零售商询问有关合适产品的建议。

如您希望使用清洁皮革休闲椅的任何新产品，建议您先在不起眼的地方进行少量测试，例如在背面的某处，用于观测皮革如何反应并确保没有不利影响。

对于喷溅和污渍：

为了最大程度地减少喷溅物造成的损坏，最好尽快清洁。您等待的时间越长，留下永久性污渍的可能性就越大。



水基泄漏，例如苏打水，茶，果汁：用干净的白布蘸少许蒸馏水，迅速擦去溢出物，然后风干（切勿在清洁后使用吹风机或类似产品进行干燥）。



油基溢出物用干燥的白色超细纤维布擦拭污渍。不要用水。

如果发现污渍无法清除，请尝试使用如上所述的PH中性非洗涤剂液体肥皂和蒸馏水进行清洁。

通常，如果您不确定如何清洁皮革休闲椅或污渍特别难处理，请与皮革清洁专家或零售商联系以获取建议。

布

我们所有的面料均经过精心挑选，不仅因为其设计和触感，而且还因为其耐用性。在您的布面料休闲椅上，要记住以下几点很重要：

- 某些物体和材料，例如手表，牛仔裤或任何粗糙的表面，都可能损坏织物的内饰。
- 根据使用强度，座椅的弹性可能会随着时间的推移而略有下降。
- 海绵的原始密度/坚固度也会随着时间而降低。

为了保养您的布面料的休闲椅，我们建议每3-6个月定期清洁，并采取以下步骤：

1. 用超细纤维布擦去污垢，或使用带有软毛刷/内饰附件的吸尘器。
2. 使用几滴PH中性非洗涤剂液体肥皂创建清洁溶液，并将其与蒸馏水混合。用这种溶液蘸湿一块干净的超细纤维布，然后轻轻地从上到下擦拭休闲椅。
3. 仅用蒸馏水蘸湿另一根超细纤维布，然后再次擦拭休闲椅。
4. 最后，轻轻将休闲椅风干或用干净的毛巾擦干。

对于喷溅和污渍：

*为了最大程度地减少溢出物造成的损坏，最好尽快清洁。您等待的时间越长，留下永久性污渍的可能性就越大。



水基泄漏，例如苏打水，茶，果汁：
用干净的白布蘸少许蒸馏水，迅速擦去溢出物，然后风干（切勿在清洁后使用吹风机或类似产品干燥产品）。



油基溢出物用干燥的白色超细纤维布擦拭污渍。不要用水。

如果发现污渍无法清除，请尝试使用如上所述的PH中性非洗涤剂液体肥皂和蒸馏水进行清洁。

通常，如果不确定如何清洁织物休闲椅，或者污渍特别难处理，请联系清洁专家或零售商以获取建议。

*本说明手册中提供的指导仅供您自行参考决定，根据提供的信息不得提出任何索赔。所有内容均有可能变更。

MODULAX休闲椅按钮功能指南

(请参与您的休闲椅相关的指南)

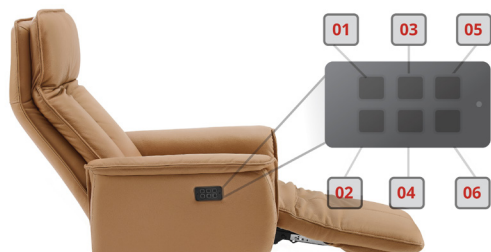

遥控器A型按钮功能

01 倾斜靠背



02 使靠背回到直立位置



03 a) 在开始位置，将座椅高度提高8度。b) 在休闲功能的位置，额外倾斜8度。



04 反转按钮3的功能，将座椅返回到原始位置

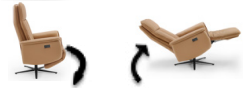

05 抬起脚踏



06 放下脚踏

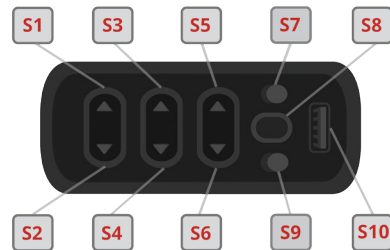

遥控器B型功能

S1 倾斜靠背

S2 使靠背回到直立位置

a) 在开始位置，将座椅高度提高8度。
b) 在休闲功能的位置，额外倾斜8度。

S4 反转按钮3的功能，将座椅返回到原始位置

S5 倾斜靠背

S6 抬起脚踏

S7 按住可将所有功能返回到原始直立位置

S8 记忆功能

使用此按钮可以将您喜欢的位置保存到休闲椅功能中。

步骤1：从原始的竖立位置开始，使用按钮S1-S6到达您要保存的位置。例如，您可能希望脚踏板完全抬起，而靠背已向中间倾斜。

步骤2：到达所需位置后，请按S8并保持3-5秒。您应该听到一声“哔”声，这意味着您的位置已保存。

现在，只要您按S8键（只要按住不放），休闲椅就会自动转到您保存的位置

S9 记忆功能2该功能与S8完全相同，因此您可以使用S9保存第二个位置。请按照上述说明保存您的第二个位置

S10 USB充电点

警告！

**出于安全目的，使用存储按钮时请注意，休闲椅周围的区域没有任何可能的障碍物。 **

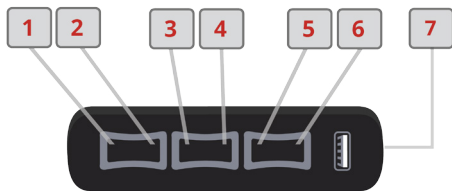

遥控器C型功能

01 倾斜靠背



02 使靠背回到直立位置



03 a) 在开始位置，将座椅高度提高8度。b) 在休闲功能的位置，额外倾斜8度。



04 反转按钮3的功能，将座椅返回到原始位置



05 抬起脚踏



06 放下脚踏



07 USB充电端口

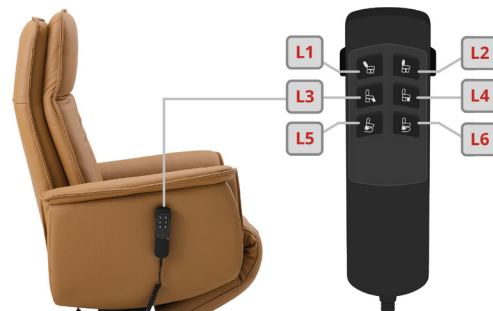

升降遥控器功能

L1 倾斜靠背



L2 使靠背回到直立位置



L3 抬起脚踏

L4 放下脚踏

L5 提起休闲椅 (动力提升功能)

L6 将休闲椅返回初始位置



请注意:在动力升降模式下,休闲椅会自动停止旋转。只有当休闲椅完全回到开始的位置,才有可能旋转。

ANLEITUNG FÜR DIE BENUTZUNG IHRES 'MODULAX'-RUHESESSELS

Ihr Modulax-Ruhesessel ist aus den besten auf dem Markt erhältlichen Materialien gebaut, um eine lange Lebensdauer zu gewährleisten. Dennoch gibt es eine Reihe von Punkten, die beachtet werden müssen, damit Ihre Neubestellung so lange wie möglich hält. Einige davon mögen selbstverständlich erscheinen, aber wir überlassen bei unseren Produkten nichts gerne dem Zufall. Darüber hinaus können wir keine Reklamationen akzeptieren, wenn die Gebrauchs- und Wartungsanweisungen nicht befolgt werden.



Aufbau

Wie öffnet/entpackt man?

Nehmen Sie sich beim Bewegen des Ruhesessels stets Zeit und seien Sie sehr vorsichtig. Am besten ist es, dies mit mindestens 2 Personen zu tun.

01

Beginnen Sie mit dem Karton in aufrechter Position und legen Sie den Karton vorsichtig auf die Seite.



02

Öffnen Sie den Boden des Kartons so, dass die Klappen nach außen zeigen.



03

Schieben Sie den Ruhesessel in seine ursprüngliche aufrechte Position zurück.



04

Heben Sie den Karton auf und legen Sie ihn beiseite. Entfernen Sie dann das um den Ruhesessel gewickelte Plastik sowie den Kartonschutz an den Füßen.



05

Packen Sie das Ladegerät und die Kabel aus.

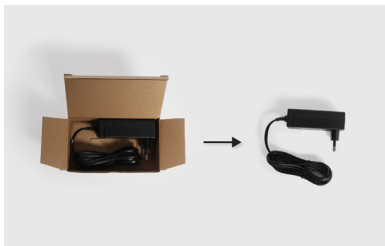

06

Schließen Sie das Ende des Kabels an die Ladestation auf der Rückseite Ihres Ruhesessels an und stecken Sie das andere Ende des Kabels in eine Steckdose **

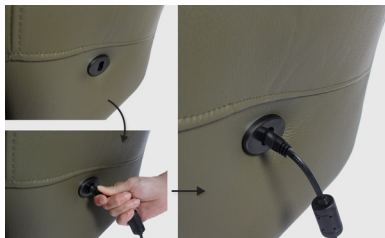

** Bitte beachten Sie: Die Verkabelung unter dem Ruhesessel darf nicht entfernt oder in ihrer Position verändert werden. Diese ist auf eine bestimmte Art und Weise montiert, die nicht verändert werden sollte.*

*** Falls Ihr Ruhesessel eine aufladbare Batterie enthält, denken Sie daran, das Kabel zu entfernen, sobald es vollständig aufgeladen ist.*

Wohin mit dem Ruhesessel?

- Ihr Ruhesessel ist nur für den Gebrauch in Innenräumen gedacht; stellen Sie sicher, dass er an einem geeigneten Ort in Ihrem Haus aufgestellt wird.
- Stellen Sie sicher, dass der von Ihnen gewählte Raum ein normales Feuchtigkeitsniveau aufweist. Ein zu trockener oder zu feuchter Raum kann der Unversehrtheit des Materials abträglich sein.
- Stellen Sie sicher, dass der Ruhesessel nicht direktem Sonnenlicht ausgesetzt oder zu nahe an einer Wärmequelle (z.B. einem Heizkörper oder einer Heizung) aufgestellt wird. Direktes Sonnenlicht kann zu Verfärbungen im Leder oder Stoff führen.
- Stellen Sie sicher, dass genügend Platz vorhanden ist, damit der Ruhesessel in alle Richtungen voll ausgefahren werden kann, wobei die Schwenkfunktion zu berücksichtigen ist.
- Stellen Sie sicher, dass der Ruhesessel nahe genug an einer Stromquelle platziert wird, so dass das Kabel nicht zieht. Achten Sie auch darauf, dass er sich an einem Ort befindet, an dem keine Gefahr besteht, dass jemand über das Kabel stolpert, wenn es angeschlossen ist.

Allgemeine Verwendung



• Nehmen Sie in dem Ruhesessel nicht schwerfällig Platz.



• Setzen Sie sich nicht auf die Armlehnen.

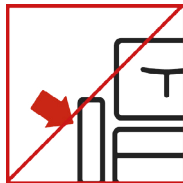

• Bitte ziehen Sie nicht an den Armlehnen, um sich beim Ein- und Aussteigen aus dem Ruhesessel zu helfen.



• Stützen Sie nicht Ihr volles Gewicht auf die Fußstütze, wenn sie sich in der ausgefahrenen Position befindet.



• Erlauben Sie Kindern unter 14 Jahren nicht, den Ruhesessel zu benutzen, wenn sie nicht von einem Erwachsenen beaufsichtigt werden.



• Schieben oder ziehen Sie den Ruhesessel nicht über den Boden. Wenn Sie den Ruhesessel bewegen möchten, muss er von 2 oder mehr Personen vorsichtig angehoben werden.

Ladevorgang

(nur für Ruhesessel mit aufladbarer Batterie)

- Es dauert etwa 8 Stunden, um die Batterie aus dem Leerzustand vollständig aufzuladen.
- **BITTE BEACHTEN SIE ! DASS SIE DAS KABEL HERAUSNEHMEN MÜSSEN, SOBALD IHR RUHESESSLER VOLLSTÄNDIG AUFGELADEN IST! DER RUHESESSLER DARF NICHT PERMANENT IM LADEZUSTAND SEIN!**

Power-Lift-Mechanismus

Alle 3-motorigen Modulax-Ruhesessel sind auch mit einem Powerlift-Mechanismus erhältlich! Dieser hebt den gesamten Stuhl an, damit Sie mit minimaler Belastung Ihres Körpers aufstehen können.

Bitte beachten Sie:

1. Wenn die Hebefunktion aktiviert ist, stoppt die Drehbasis zu Ihrer Sicherheit automatisch die Drehung.
2. Die übliche 3. motorische Funktion mit 'Herzbalance-Position' wird durch die Liftfunktion ersetzt. Es ist nicht möglich, beide im selben Ruhesessel zu haben.

Wartung

Bewegliche Teile müssen immer gut geschmiert werden, damit sie sich reibungslos bewegen und einwandfrei funktionieren. Es ist möglich, dass das aufgetragene Schmiermittel während des Transports leicht austrocknen kann. Vor der ersten Benutzung Ihres Ruhesessels empfehlen wir daher, ein Schmiermittel auf die Fußstütze aufzutragen. Das ist etwas, was Sie ungefähr alle sechs Monate für Ihren Ruhesessel tun sollten.

Die Anwendungsbereiche sind unten aufgeführt:

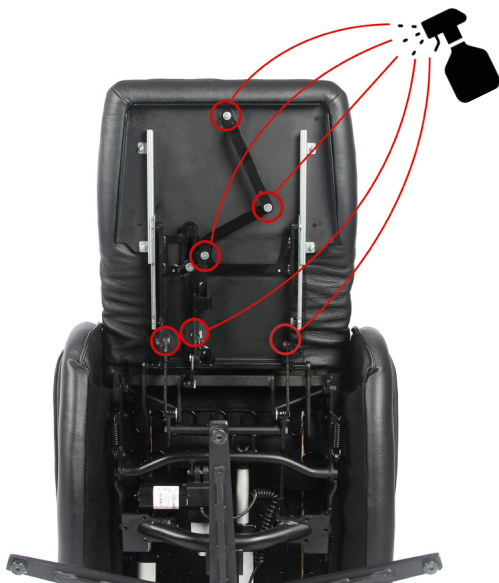

Leder

Leder ist ein wunderbares, natürliches Material, das extrem langlebig ist, solange es auf die richtige Art und Weise gepflegt wird. Es gibt ein paar Punkte, die Sie unbedingt beachten sollten, wenn es um Ihren Leder-Ruhesessel geht:

- Da Leder ein natürliches Material ist, ist es normal, dass es sich nach einiger Zeit leicht dehnt.
- Es kann vorkommen, dass Leder Narben von Insektenstichen, Kratzern, kleinen Falten in der Haut oder andere natürliche Spuren aufweist. Diese kleinen ästhetischen Mängel beeinträchtigen die Qualität des Leders nicht. Dies ist auch ein Teil dessen, was Leder im Vergleich zu synthetischen Materialien einen spezifischen und einzigartigen Charakter verleiht. • Auch die ursprüngliche Dichte/Festigkeit des Schaumstoffs kann mit der Zeit abnehmen.

Anleitung zur Reinigung

Leder kann im Laufe der Zeit langsam geschädigt werden, wenn es all den üblichen Substanzen ausgesetzt wird, die man im Haushalt erwarten kann: Feuchtigkeit, Schweiß, Tabakrauch, Bakterien und andere Schmutzquellen. Glücklicherweise ist er recht pflegeleicht, so dass Sie die hier gegebenen Hinweise zum Schutz Ihres Ruhesessels unbedingt beachten sollten. Es ist wichtig, Ihren Ruhesessel regelmäßig leicht zu reinigen, idealerweise einmal pro Woche. Dies kann so einfach sein wie ein leichtes Abstauben, um Schmutz zu entfernen, gefolgt von einem Abwischen mit einem feuchten Mikro

fasertuch (verwenden Sie nur destilliertes Wasser oder abgekochtes Wasser, das auf Raumtemperatur abgekühlt ist). An der Luft oder mit einem sauberen Handtuch trocknen lassen. Es ist wichtig, Ihren Ruhesessel regelmäßig leicht zu reinigen, idealerweise einmal pro Woche. Dies kann so einfach sein wie ein leichtes Abstauben, um Schmutz zu entfernen, gefolgt von einem Abwischen mit einem feuchten Mikrofasertuch (verwenden Sie nur destilliertes Wasser oder abgekochtes Wasser, das auf Raumtemperatur abgekühlt ist). An der Luft oder mit einem sauberen Handtuch trocknen lassen.

Wir empfehlen die folgenden Schritte für eine vollständige Reinigung:

1. Entfernen Sie den Schmutz mit einem Mikrofasertuch, oder verwenden Sie einen Staubsauger mit einer weichen Bürste/ Polsteraufsatz.
2. Stellen Sie mit einigen Tropfen einer PH-neutralen, nicht waschaktiven Flüssigseife eine Reinigungslösung her und mischen Sie diese mit destilliertem Wasser. Befeuchten Sie ein sauberes Mikrofasertuch mit dieser Lösung und wischen Sie den Ruhesessel leicht von oben nach unten ab.
3. Befeuchten Sie ein weiteres Mikrofasertuch nur mit destilliertem Wasser und wischen Sie den Ruhesessel erneut ab..
4. Zum Schluss trocknen Sie den Ruhesessel leicht mit einem sauberen Handtuch ab.

Wir empfehlen außerdem, alle 6 bis 12 Monate ein gutes Lederpflegemittel zu verwenden. Dies wird dazu beitragen, das Leder weich und geschmeidig zu halten. Bitten kleine Menge an einer unauffälligen Stelle, z.B. irgendwo auf der Rückseite, zu testen, um zu sehen, wie das Leder reagiert und um sicherzustellen, dass es keine nachteiligen Auswirkungen hat. Sie Ihren Einzelhändler um Empfehlungen für geeignete Produkte. Für jedes neue Produkt, das Sie zur Reinigung Ihres

Leder-Ruhesessels verwenden möchten, empfehlen wir Ihnen, zunächst eine.

Für Verschüttungen und Flecken:

Um Schäden durch verschüttete Flüssigkeiten zu minimieren, ist es am besten, so schnell wie möglich zu reinigen. Je länger Sie warten, desto wahrscheinlicher ist es, dass es einen bleibenden Fleck hinterlässt.



Verschüttungen auf Wasserbasis

z.B. Soda, Tee, Saft: wischen Sie die verschüttete Flüssigkeit schnell mit einem sauberen, weißen Tuch ab, das leicht mit destilliertem Wasser angefeuchtet ist, und lassen Sie es dann an der Luft trocknen (verwenden Sie zum Trocknen des Produkts nach der Reinigung niemals einen Föhn oder ähnliches).



Bei Verschmutzungen auf Ölbasis

tupfen Sie den Fleck mit einem trockenen, weißen Mikrofasertuch ab. Verwenden Sie kein Wasser.

Wenn Sie feststellen, dass sich ein Fleck nicht entfernen lässt, versuchen Sie, ihn mit einer Mischung aus PH-neutraler, nicht waschmittelhaltiger Flüssigseife und destilliertem Wasser zu reinigen, wie oben beschrieben. Wenn Sie sich nicht sicher sind, wie Sie Ihren Leder-Ruhesessel reinigen sollen, oder wenn Sie einen besonders hartnäckigen Fleck haben, wenden Sie sich im Allgemeinen an einen Lederreinigungsexperten oder Ihren Einzelhändler, um sich beraten zu lassen.

Stoff

Alle unsere Stoffe werden nicht nur wegen ihres Designs und ihres Griffs, sondern auch wegen ihrer Haltbarkeit sorgfältig ausgewählt. Es gibt ein paar Punkte, die Sie unbedingt beachten sollten, wenn es um Ihren Stoff-Ruhesessel geht:

- Bestimmte Gegenstände und Materialien, z.B. Armbanduhren, Jeans oder alles, was eine raue Oberfläche hat, können Schäden an den Stoffbezügen verursachen.
- Die Elastizität des Sitzes kann mit der Zeit leicht abnehmen, abhängig von der Intensität der Nutzung.
- Auch die ursprüngliche Dichte/Festigkeit des Schaumstoffs kann mit der Zeit abnehmen.

Zur Pflege Ihres Stoff-Ruhesessels empfehlen wir eine regelmäßige Reinigung alle 3-6 Monate mit den folgenden Schritten:

1. Entfernen Sie den Schmutz mit einem Mikrofasertuch, oder verwenden Sie einen Staubsauger mit einer weichen Bürste/ Polsteraufsatz.
2. Stellen Sie mit einigen Tropfen einer PH-neutralen, nicht waschaktiven Flüssigseife eine Reinigungslösung her und mischen Sie diese mit destilliertem Wasser. Befuchten Sie ein sauberes Mikrofasertuch mit dieser Lösung und wischen Sie den Ruhesessel leicht von oben nach unten ab.
3. Befuchten Sie ein weiteres Mikrofasertuch nur mit destilliertem Wasser und wischen Sie den Ruhesessel erneut ab.
4. Lassen Sie den Ruhesessel zum Schluss leicht an der Luft oder mit einem sauberen Handtuch trocknen.

Für Verschüttungen und Flecken:

Um Schäden durch verschüttete Flüssigkeiten zu minimieren, ist es am besten, so schnell wie möglich zu reinigen. Je länger Sie warten, desto wahrscheinlicher ist es, dass es einen bleibenden Fleck hinterlässt.



Verschüttungen auf Wasserbasis

z.B. Soda, Tee, Saft: wischen Sie die verschüttete Flüssigkeit schnell mit einem sauberen, weißen Tuch ab, das leicht mit destilliertem Wasser angefeuchtet ist, und lassen Sie es dann an der Luft trocknen (verwenden Sie zum Trocknen des Produkts nach der Reinigung niemals einen Föhn oder ähnliches).



Bei Verschmutzungen auf Ölbasis

tupfen Sie den Fleck mit einem trockenen, weißen Mikrofasertuch ab. Verwenden Sie kein Wasser.

Wenn Sie feststellen, dass sich ein Fleck nicht entfernen lässt, versuchen Sie, ihn mit einer Mischung aus PH-neutraler, nicht waschmittelhaltiger Flüssigseife und destilliertem Wasser zu reinigen, wie oben beschrieben.

Wenn Sie sich nicht sicher sind, wie Sie Ihren Leder-Ruhesessel reinigen sollen, oder wenn Sie einen besonders hartnäckigen Fleck haben, wenden Sie sich im Allgemeinen an einen Lederreinigungsexperten oder Ihren Einzelhändler, um sich beraten zu lassen.

** Die in dieser Gebrauchsanweisung enthaltenen Anleitungen sind nach eigenem Ermessen zu verwenden, und auf der Grundlage der bereitgestellten Informationen können keine Ansprüche geltend gemacht werden. Alle Inhalte können sich ändern.*

MODULAX RUHESELSEL

TASTENFUNKTIONEN ANLEITUNG

(Bitte beachten Sie die für Ihren Ruhesessel relevante Anleitung)

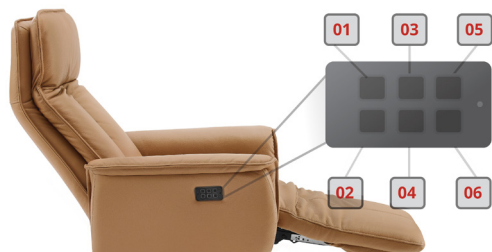

Funktionen der Fernbedienung Typ A-Taste

01 Rückenlehne neigen



02 Rückenlehne in aufrechte Position bringen



a) In der Ausgangsposition die Sitzhöhe um 8 Grad erhöhen.
b) In einer entspannten Position um weitere 8 Grad neigen.



04 Umkehrung der Funktion von Taste 3, wodurch der Sitz wieder in die Ausgangsposition gebracht wird



05 Die Fußstütze anheben



06 Absenken der Fußstütze

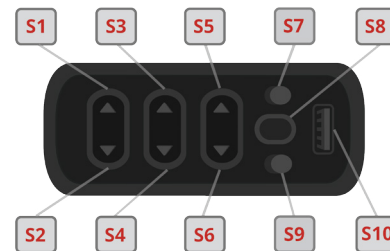

Funktionen der Fernbedienung Typ B-Taste

S1 Rückenlehne neigen

S2 Rückenlehne in aufrechte Position bringen

S3 a) In der Ausgangsposition die Sitzhöhe um 8 Grad erhöhen.
b) In einer entspannten Position um weitere 8 Grad neigen.

S4 Umkehrung der Funktion von Taste 3, wodurch der Sitz wieder in die Ausgangsposition gebracht wird

S5 Rückenlehne neigen

S6 Die Fußstütze anheben

S7 Halten Sie die Taste gedrückt, um alle Funktionen in die ursprüngliche aufrechte Position zurückzubringen.

S8 Speicher Funktion 1

Mit dieser Taste können Sie Ihre Lieblingsposition für die Ruhesesselfunktionen speichern.

Schritt 1: Ausgehend von der ursprünglichen aufrechten Position erreichen Sie mit den Tasten S1-S6 die Position, die Sie speichern möchten. Beispielsweise kann es sinnvoll sein, die Fußstütze vollständig anzuheben und die Rückenlehne halb nach hinten zu neigen.

Schritt 2: Wenn Sie Ihre gewünschte Position erreicht haben, drücken Sie S8 und halten Sie es 3-5 Sekunden lang gedrückt. Sie sollten einen kleinen "Piepton" hören, dies bedeutet, dass Ihre Position gespeichert ist.

Jedes Mal, wenn Sie jetzt S8 drücken (einfach drücken, nicht halten), geht der Ruhesessel automatisch auf Ihre gespeicherte Position.

S9 Speicherfunktion 2

Dies funktioniert genauso wie S8, so dass Sie S9 zum Speichern einer zweiten Position verwenden können. Folgen Sie den Anweisungen wie oben beschrieben, um Ihre zweite Position zu speichern

S10 USB-Ladestation

WARNUNG!

** Aus Sicherheitsgründen ist bei der Verwendung der Speichertaste darauf zu achten, dass der Bereich um den Ruhesessel herum frei von möglichen Hindernissen ist. **

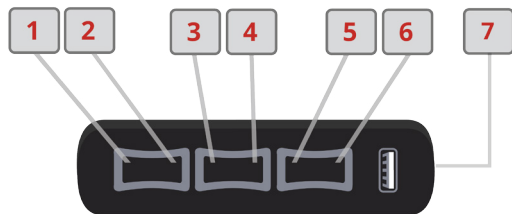

Funktionen der Fernbedienung Typ C-Taste

01 Rückenlehne in aufrechte Position bringen



02 Rückenlehne neigen



03 Umkehrung der Funktion von Taste 4, wodurch der Sitz wieder in die Ausgangsposition gebracht wird



04 a) In der Ausgangsposition die Sitzhöhe um 8 Grad erhöhen.
b) In einer entspannten Position um weitere 8 Grad neigen.



05 Absenken der Fußstütze



06 Die Fußstütze anheben



07 USB-Ladeanschluss

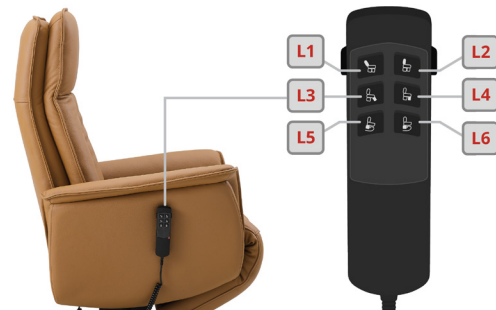

Fernhebe-Funktionen

L1 Rückenlehne neigen



L2 Rückenlehne in aufrechte Position bringen

L3 Die Fußstütze anheben



L4 Absenken der Fußstütze

L5 Ruhesessel anheben (Power-Lift-Funktion).



L6 Ruhesessel in Ausgangsposition zurückbringen

Bitte beachten Sie: Der Ruhesessel hört automatisch auf zu drehen, wenn er sich im Powerlift-Modus befindet. Erst wenn sich der Ruhesessel wieder vollständig in der Ausgangsposition befindet, ist es möglich, sich zu drehen.

